

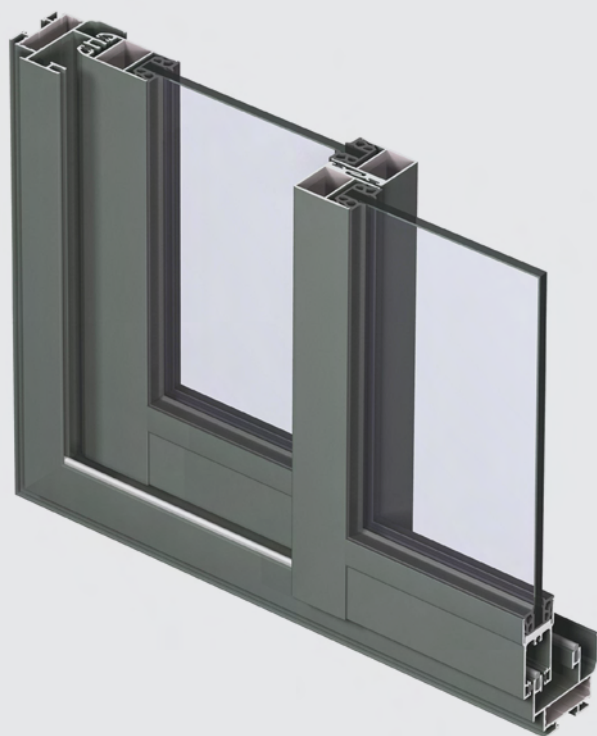

# CP 45Pa

Coulissant tout aluminium

**R**  
REYNAERS  
aluminium



Système coulissant monorail, bi-rails ou tri-rails et galandage sans rupture de pont thermique pour l'habitat collectif et individuel en neuf ou rénovation.



## CARACTERISTIQUES TECHNIQUES

VARIANTES	MONORAIL	2 RAILS	3 RAILS	4 RAILS
Applications	Galandage	2 à 4 vantaux	3 à 6 vantaux	4 à 8 vantaux
Base dormant (coupe 45°)	48 mm	45 mm	80 mm	116 mm
Base dormant (coupe droite)	-	72 mm	108 mm	-
Base dormant (seuil réduit)	-	61 mm	97 mm	133 mm
Hauteur maxi / vantail	2.25 m	2.25 m	2.25 m	2.25 m
Poids maxi / vantail	60 ou 120 kg	60 ou 120 kg	60 ou 120 kg	60 ou 120 kg
Vitrages	Simple ou double de 6 à 22 mm	Simple ou double de 6 à 22 mm	Simple ou double de 6 à 22 mm	Simple ou double de 6 à 22 mm
Solution mobilité réduite	-	oui	oui	oui
Pose	Neuf / Rénovation	Neuf / Rénovation	Neuf / Rénovation	Neuf / Rénovation
Option moustiquaire	-	oui	oui	-
Option volets coulissants	-	Avec dormant monorail rapporté 011.0405.XX	Avec dormant monorail rapporté 011.0405.XX	Avec dormant monorail rapporté 011.0405.XX

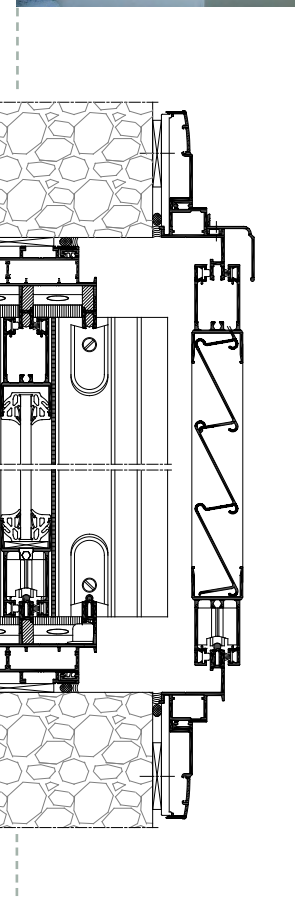
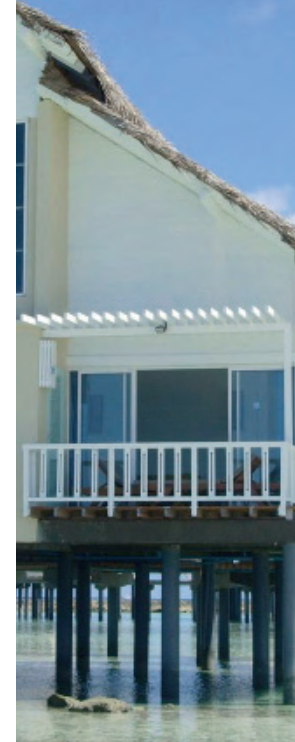

Coulissant 2 vantaux - 2 rails avec moustiquaire

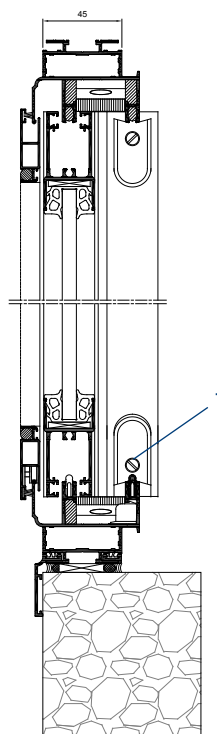
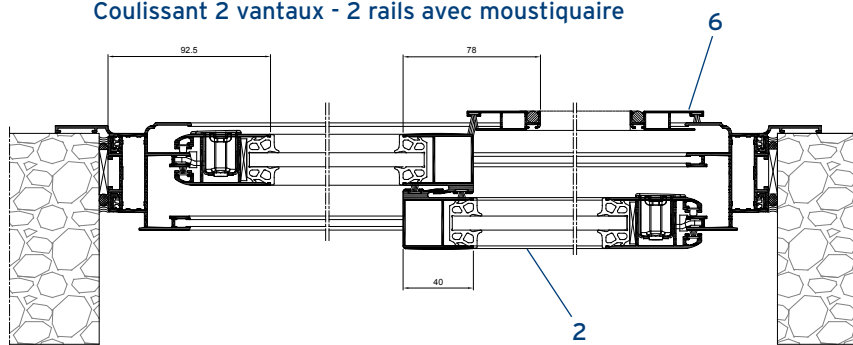

### Lexique Coupes & Sections

1. Rail Alu/inox
2. Vitrage jusqu'à 22 mm
3. Fermeture jusqu'à 3 points
4. Montant spécial pour 3 points
5. Volets coulissants sur rail rapporté (option)
6. Moustiquaire (option)

Coulissant 3 vantaux - 3 rails avec volets coulissants

